

ЈАВНА НАБАВКА БР. 1.1.6. Назив ЈНМВ –
Набавка ђачких ормана за ученичке собе – замена ученичких ормана
Наручилац: Дом ученика средњих школа Прокупље, ул. Вука Караџића бр.10,
ПИБ 100414495, МАТ.БР.07204370, ТЕЛ:027/334-066, ФАКС:027/334-066,
МЕЈЛ АДРЕСА office@domucenikapk.edu.rs Дел. Број 78-07/20 датум 09.06. 2020.
године

**ДОМ УЧЕНИКА СРЕДЊИХ ШКОЛА ПРОКУПЉЕ
УЛ. ВУКА КАРАѢИЋА БР.10, 18400 ПРОКУПЉЕ**

ЈАВНА НАБАВКА БР.1.1.6.

**НАБАВКА ЂАЧКИХ ОРМАНА ЗА УЧЕНИЧКЕ СОБЕ – ЗАМЕНА
УЧЕНИЧКИХ ОРМАНА**

КОНКУРСНА ДОКУМЕНТАЦИЈА

ЗА ДОДЕЛУ УГОВОРА ЗА ЈАВНУ НАБАВКУ ДОБАРА

Врста поступка набавке:

ПОСТУПАК ЈАВНЕ НАБАВКЕ МАЛЕ ВРЕДНОСТИ

	Датум и време:
Крајњи рок за достављање понуда:	18.06.2020. године до 10:00 часова
Понуде доставити на адресу:	Дом ученика средњих школа Прокупље, ул. Вука Караџића бр.10, 18400 Прокупље
Јавно отварање понуда, обавиће се у просторијама Дома ученика Прокупље	18.06.2020. године са почетком у 11:00 часова
Број страница конкурсне: 41	

Прокупље, јун 2020. године

На основу члана 39. и 61. Закона о јавним набавкама („Сл. гласник РС” бр. 124/12, 14/15 и 68/15, у даљем тексту: Закон), члана 6. Правилника о обавезним елементима конкурсне документације у поступцима јавних набавки и начину доказивања испуњености услова („Сл. гласник РС” бр. 86/2015 и 41/2019), Одлуке о покретању поступка јавне набавке број 1.1.6. дел.број 68-07/20 од 04.06.2020. и Решења о образовању комисије за спровођење поступка јавне набавке број 1.1.6. дел.број 69-07/20 од 04.06.2020. припремљена је:

КОНКУРСНА ДОКУМЕНТАЦИЈА

у поступку јавне набавке мале вредности

за јавну набавку добара – Набавка ђачких ормана за ученичке собе – замена ђачких ормана
редни број јавне набавке 1.1.6.

Конкурсна документација садржи:

1.ОПШТИ ПОДАЦИ О ЈАВНОЈ НАБАВЦИ
2.ПОДАЦИ О ПРЕДМЕТУ ЈАВНЕ НАБАВКЕ
3. ВРСТА, ТЕХНИЧКЕ КАРАКТЕРИСТИКЕ, КВАЛИТЕТ, КОЛИЧИНА И ОПИС РАДОВА, НАЧИН СПРОВОЂЕЊА КОНТРОЛЕ И ОБЕЗБЕЂИВАЊЕ ГАРАНЦИЈЕ КВАЛИТЕТА И РОК ИЗВРШЕЊА
4.УСЛОВИ ЗА УЧЕШЋЕ У ПОСТУПКУ ЈАВНЕ НАБАВКЕ ИЗ ЧЛ. 75 И 76. ЗАКОНА И УПУТСТВО КАКО СЕ ДОКАЗУЈЕ ИСПУЊЕНОСТ ТИХ УСЛОВА.....
5.КРИТЕРИЈУМ ЗА ДОДЕЛУ УГОВОРА.....
6.УПУТСТВО ПОНУЂАЧИМА КАКО ДА САЧИНЕ ПОНУДУ
7. ОБРАЗАЦ ПОНУДЕ
8.СПЕЦИФИКАЦИЈА ДОБАРА
9.МОДЕЛ УГОВОРА
10.ОБРАЗАЦ ТРОШКОВА ПРИПРЕМЕ ПОНУДЕ
11.ОБРАЗАЦ ИЗЈАВЕ О НЕЗАВИСНОЈ ПОНУДИ
12.ОБРАЗАЦ ИЗЈАВА ПОНУЂАЧАО ИСПУЊАВАЊУ УСЛОВА ИЗ ЧЛ. 75. ЗАКОНА У ПОСТУПКУ ЈАВНЕ НАБАВКЕ МАЛЕ ВРЕДНОСТИ.....
13. ИЗЈАВА ПОДИЗВОЂАЧАО ИСПУЊАВАЊУ УСЛОВА ИЗ ЧЛ. 75. ЗАКОНА У ПОСТУПКУ ЈАВНЕ НАБАВКЕ МАЛЕ ВРЕДНОСТИ.....
14. И З Ј А В А О ПРИХВАТАЊУ УСЛОВА ИЗ КОНКУРСНЕ ДОКУМЕНТАЦИЈЕ.
15. ОВЛАШЋЕЊЕ ПРЕДСТАВНИКА ПОНУЂАЧА.....

1. ОПШТИ ПОДАЦИ О ЈАВНОЈ НАБАВЦИ

1.1. Подаци о наручиоцу

Наручилац: ДОМ УЧЕНИКА СРЕДЊИХ ШКОЛА ПРОКУПЉЕ

Адреса: Ул. Вука Караџића бр.10, 18400 Прокупље

Интернет страница: www.domucenikapk.edu.rs

1.2. Врста поступка јавне набавке

Предметна јавна набавка се спроводи у поступку јавне набавке мале вредности у складу са Законом и подзаконским актима којима се уређују јавне набавке.

1.3. Предмет јавне набавке

Предмет јавне набавке број 1.1.6. су добра – Набавка ђачких ормана за ученичке собе – замена ученичких ормана

Предмет јавне набавке обухвата: набавку и испоруку монтираних ормана до просторија за које су намењени—по инструкцијама Наручиоца.

Процењена вредност јавне набавке износи: 830.000,00 динара без ПДВ-а.

1.4. Циљ поступка

Поступак јавне набавке спроводи се ради закључења уговора о јавној набавци.

1.5. Контакт

Лица (или служба) за контакт: Маја Милошевић и Ивана Мирковић.

1. **Електронска адреса** (или број факса): office@domucenikapk.edu.rs
2. **Факс**: 027/334-066.

2. ПОДАЦИ О ПРЕДМЕТУ ЈАВНЕ НАБАВКЕ

2.1. Предмет јавне набавке

Предмет јавне набавке број 1.1.6. су добра – Набавка ђачких ормана за ученичке собе – замена ученичких ормана, шифра из ОРН: 39143121 – гардеробни ормари.

Предмет јавне набавке обухвата: набавку и испоруку монтираних ормана до просторија и спратова које Наручилац одреди

2.2. Партије

Јавна набавка није обликована у партије.

3. ВРСТА, ТЕХНИЧКЕ КАРАКТЕРИСТИКЕ, КВАЛИТЕТ, КОЛИЧИНА И ОПИС ДОБАРА, НАЧИН СПРОВОЂЕЊА КОНТРОЛЕ И ОБЕЗБЕЂИВАЊА ГАРАНЦИЈЕ КВАЛИТЕТА И РОК ИСПОРУКЕ ДОБАРА, ЕВЕНТУАЛНО ДОДАТНЕ УСЛУГЕ И СЛ.

Предмет јавне набавке је набавка добара: - Набавка ђачких ормана за ученичке собе – замена ученичких ормана, на адреси наручиоца Дом ученика средњих школа Прокупље, ул. Вука Караџића бр.10, 18400 Прокупље.

Техничке карактеристике (СПЕЦИФИКАЦИЈА):

Ред.бр.	Опис добара	јед.мере (ком)
1.	<p>Ђачки орман једнокрилни (крило из два дела –у складу са скицом) --УКУПНА ВИСИНИ КРИЛА ЈЕ 2,4 м ШИРИНА ОРМАНА 0,50 м ДУБИНА 0,60 м (В x Ш x Д) -боја-грешња а-800.....дебљина иверице 18 мм -кант трака обична на крила и на чеоне стране на орману..... ..правац шаре –крило усправна шара а све остали делови-бочне стране и полице шара по потреби ради максималног искоришћавања табле и уштеде материјала односно постизања оптималне цене по комаду - 2 бравице „дабел“ или одговарајућа - 2 ручице- цевчица хром ---дужина за горње крило (крило је 1.5м x 0.5 м) по стандарду – -дужина за доње крило (крило је 0,9 м хз 0,5 м) – по стандарду -доње крило обухвата прву полицу одоздо и 2 фиоке (прва полица од пода иде на горе око 40цм, затим 2 фиоке висине крила фиоке по 25цм, тако да је прво крило које прекрива фиоке и полицу висине 100 цм) -део за качење гардеробе са шипком, висине отприлике до 90 цм и горња полица изнад гардеробера која је отприлике 50цм висине -ногице алуминијумске четвртасте -3цм штелујуће -клизачи –фгв -ручице унутрашње дугме ал -шипка гардеробна- метална хром -леђа ојачана и хДФ бели -конструкција- кекс, лепак и холштраф - доње Крило – 2 шарке -горње крило – 4 шарке</p>	Ком 66

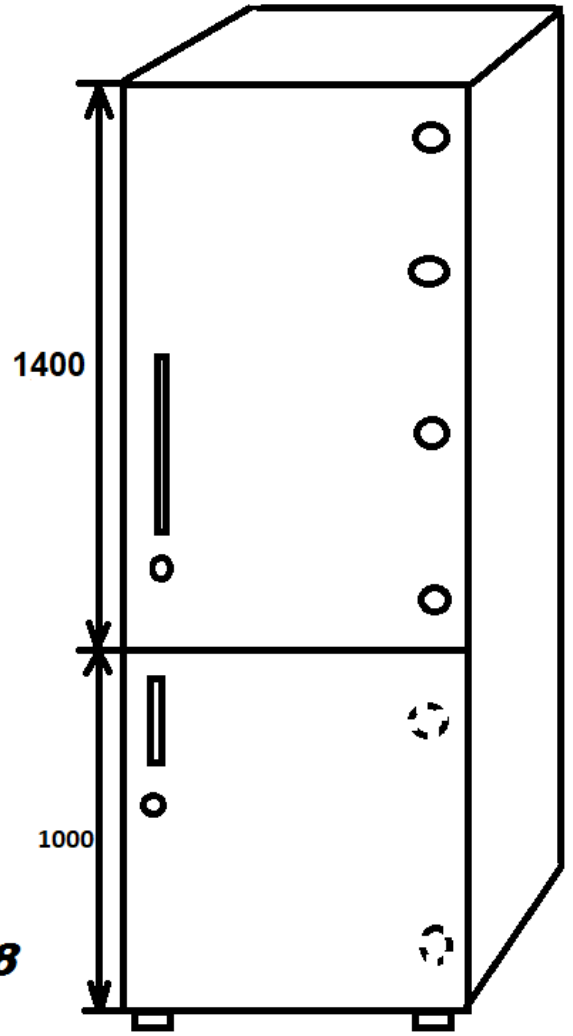
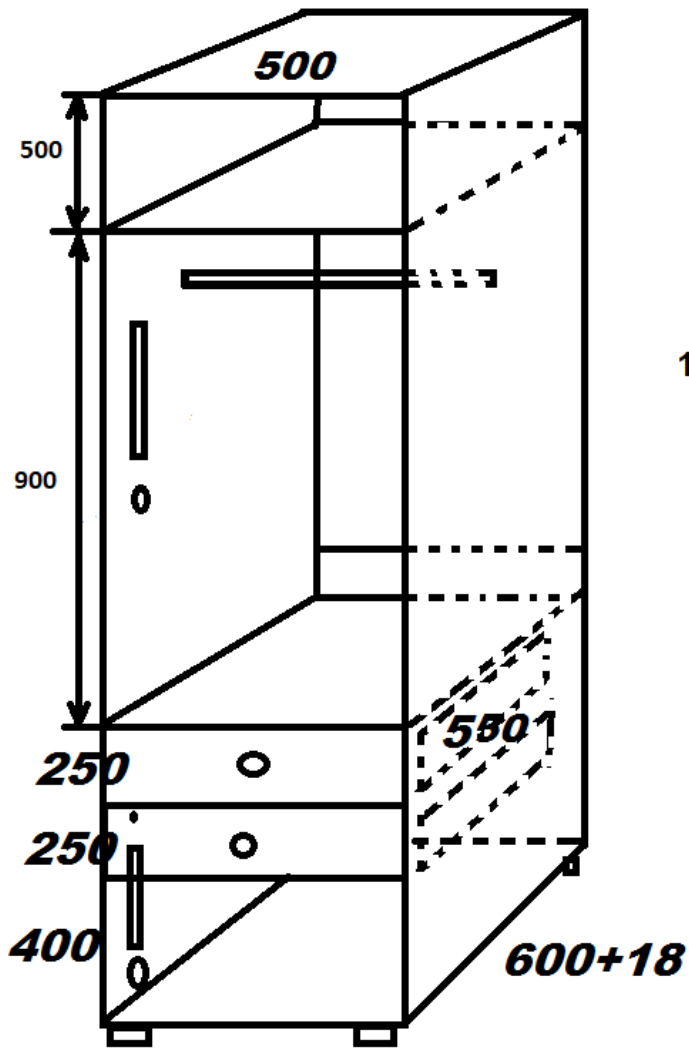

Квалитет:

Добра која понуђач нуди морају да буду нова, некоришћена, из текуће производње и морају да задовољавају важеће стандарде предвиђене за ту врсту добара, као и да испуњавају све захтеве у погледу прописаних техничких карактеристика наведених у спецификацији Наручиоца.

Понуђена добра морају бити у прописаној амбалажи и на прописани начин за одговарајући превоз, заштићена од делимичног или потпуног оштећења приликом утовара, транспорта, истовара и испоруке.

Начин спровођења контроле:

Контролу извршења уговора и контролу квалитета врши Наручилац.

У случају да Наручилац, након пријема предметних добара утврди да иста не одговарају захтевима Наручиоца и техничким карактеристикама из конкурсне документације и прихваћене понуде, или да испоручена добра имају одређене недостатке, односно да не одговарају захтеваном квалитету, испоставиће понуђачу Записник о рекламацији са захтевом за отклањање утврђених недостатака у року од 3 дана, од дана утврђеног недостатка, или испоруком нових добара.

Количина и опис добара:

У складу са захтевима из Техничке спецификације са количинама.

Рок испоруке монтираних добара у просторијама Наручиоца :**Понуђена добра испоручују се у року који је дат у понуди.**

НАПОМЕНА: Узимајући у обзир да је Дом ученика средњих школа Прокупље установа за смештај ученика средњих школа и да школска година почиње 01.09.2020. година а да је неопходно смештајни објекат припремити најкасније до 20.08.2020. РОК ИСПОРУКЕ МОНТИРАНИХ ДОБАРА ЈЕ У РЕАЛИЗАЦИЈИ ОВОГ УГОВОРА ВРЛО БИТАН ЕЛЕМЕНТ И НЕ МОЖЕ БИТИ ДУЖИ ОД 50 календарских дана од дана потписивања уговора.

Место испоруке:

На адресу Наручиоца, Дом ученика средњих школа Прокупље, ул. Вука Караџића бр.10. -до просторија за које су намењени—по инструкцијама Наручиоца.

Гаранција:

Минимални гарантни рок за понуђена добра је 2 године. Приликом испоруке достављају се и оверени гарантни листови за понуђена добра.

4.УСЛОВИ ЗА УЧЕШЋЕ У ПОСТУПКУ ЈАВНЕ НАБАВКЕ ИЗ ЧЛАНА 75. и 76. ЗАКОНА

И

УПУТСТВО КАКО СЕ ДОКАЗУЈЕ ИСПУЊЕНОСТ ТИХ УСЛОВА

4.1 ОБАВЕЗНИ УСЛОВИ:

Право на учешће у поступку предметне јавне набавке има понуђач који испуњава **обавезне услове** за учешће у поступку јавне набавке дефинисане чл. 75. Закона, и то:

Обавезни услови	Начин на који се доказује испуњеност услова
Да је регистрован код надлежног органа, односно уписан у одговарајући регистар (чл. 75. ст. 1. тач. 1) Закона);	Испуњеност услова понуђач доказује достављањем попуњене, потписане и оверене Изјаве о испуњавању услова из члана 75. Закона
-Да он и његов законски заступник нису осуђивани за неко од кривичних дела као чланови организоване криминалне групе, -да нису осуђивани за кривична дела против привреде, кривична дела против животне средине, кривично дело примања или давања мита, кривично дело преваре (чл. 75. ст. 1. тач. 2) Закона);	
Да је измирио доспеле порезе, доприносе и друге јавне дажбине у складу са прописима Републике Србије или стране државе када има седиште на њеној територији(чл. 75. ст. 1. тач. 4) Закона);	
Понуђач је дужан да при састављању понуде изричито наведе да је поштовао обавезе које произилазе из важећих прописа о: - заштити на раду, -запошљавању и условима рада, -заштити животне средине, - као и да нема забрану обављања делатности која је на снази у време подношења понуде (чл. 75. ст. 2. Закона)	
Да има важећу дозволу надлежног органа за обављање делатности која је предмет набавке (чл. 75 ст. 1. тач. 5. Закона) [уколико је иста предвиђена законом]	

[важеће дозволе за обављање одговарајуће делатности, издате од стране надлежног органа]
ЗА НАВЕДЕНУ НАБАВКУ ВАЖЕЋА ДОЗВОЛА НИЈЕ ПРЕДВИЂЕНА ЗАКОНОМ

Напомена:

ИЗЈАВА О ИСПУЊЕНОСТИ УСЛОВА ПО члану 75. ЗЈН ДОСТАВЉА СЕ УЗ ПОНУДУ КАО ОБАВЕЗНИ САДРЖАЈ ПОНУДЕ.

Уколико понуђач подноси понуду са подизвођачем, у складу са чланом 80. Закона, подизвођач мора да испуњава обавезне услове из члана 75. став 1. тач. 1) до 4) Закона и услов из члана 75. став 1. тачка 5) Закона, за део набавке који ће понуђач извршити преко подизвођача.

Уколико понуду подноси група понуђача, сваки понуђач из групе понуђача, мора да испуни обавезне услове из члана 75. став 1. тач. 1) до 4) Закона.

Услов из члана 75. став 1. тач. 5) Закона, дужан је да испуни понуђач из групе понуђача којем је поверено извршење дела набавке за који је неопходна испуњеност тог услова.

Изјава о испуњености услова из члана 75. –тј. о испуњености обавезних услова мора да буде потписана од стране овлашћеног лица понуђача.

Уколико Изјаву потписује лице које није уписано у регистар понуђача као лице овлашћено за заступање, потребно је уз понуду доставити овлашћење за потписивање за то лице које је потписало Изјаву.

Уколико понуду подноси група понуђача, Изјава мора бити потписана од стране овлашћеног лица сваког понуђача из групе понуђача и може бити оверена печатом.

Уколико понуђач подноси понуду са подизвођачем, понуђач је дужан да достави Изјаву подизвођача потписану од стране овлашћеног лица подизвођача и може бити оверену печатом.

Наручилац може пре доношења одлуке о додели уговора да тражи од понуђача, чија је понуда оцењена као најповољнија, да достави на увид оригинал или оверену копију свих или појединих доказа о испуњености услова.

Ако понуђач у остављеном примереном року, који не може бити краћи од 5 дана, не достави на увид оригинал или оверену копију тражених доказа, наручилац ће његову понуду одбити као неприхватљиву.

Понуђач је дужан да без одлагања писмено обавести наручиоца о било којој промени у вези са испуњеношћу услова из поступка јавне набавке, која наступи до доношења одлуке, односно закључења уговора, односно током важења уговора о јавној набавци и да је документује на прописани начин.

5. КРИТЕРИЈУМ ЗА ДОДЕЛУ УГОВОРА

Након прегледа и стручне оцена понуда наручилац ће одбити све неприхватљиве понуде а све прихватљиве понуде рангирају се применом

критеријума економски најповољније понуде.

Одлука о додели уговора у поступку предметне набавке донеће се на основу члана 84. Закона о јавним набавкама уз примену критеријума "економски најповољнија понуда" сходно члану 85. Закона о јавним набавкама узимајући у обзир следеће елементе критеријума:

- најнижа понуђена цена - 60 пондера,
- најкраћи рок испоруке добара - 40 пондера

Укупна цена понуде добија се збиром пондера по свим елементима, а затим се врши рангирање понуда.

Начин рачунања пондера: Рачунање пондера вршиће се заокруживањем на две децимале као и сабирање укупног броја пондера које ће се такође вршити заокруживањем на две децимале.

Напомена:	Понуде понуђача који нису у систему ПДВ-а и понуђача који су у систему ПДВ-а оцењују се тако што се упоређују укупне цене (укупна цена понуђача који није у систему ПДВ-а и укупна цена без ПДВ-а понуђача који је у систему ПДВ-а).
Додатни критеријум	НАПОМЕНА: <ol style="list-style-type: none">1. Уколико након извршене оцене понуда, две или више понуда имају једнаки број пондера, као најповољнија понуда, у смислу члана 84. став 4. ЗЈН, биће изабрана понуда оног понуђача који је понудио нижу цену.2. У ситуацији када постоје две или више понуда са једнаком понуђеном ценом, Комисија ће доделити уговор понуђачу који је понудио краћи рок за испоруку добара.3. Уколико две или више понуда имају једнак број пондера, исту понуђену цену и исти рок испоруке добара, избор најповољније понуде извршиће се жребањем у просторијама Наручиоца у присуству представника понуђача уколико су присутни, односно без присуства представника уколико нису присутни а благовремено су обавештени о жребању.
Методологија за доделу пондера	А) ЦЕНА – 60 пондера - Примењује се коефицијент добијен односом најниже понуђене укупне цене без ПДВ-а (Цмин) и понуђене укупне цене без ПДВ-а (Цпон) помножен са бројем пондера. $Ц = \frac{Ц. \text{ мин}}{Ц. \text{ пон}} \times 60$

Б НАЈКРАЋИ РОК ИСПОРУКЕ МОНТИРАНИХ ДОБАРА – 40 ПОНДЕРА Р _{мин} Р= -----х 40 Р _{пон}

6. УПУТСТВО ПОНУЂАЧИМА КАКО ДА САЧИНЕ ПОНУДУ

6.1. ПОДАЦИ О ЈЕЗИКУ НА КОЈЕМ ПОНУДА ТРЕБА ДА БУДЕ САСТАВЉЕНА

Понуђач подноси понуду на српском језику.

Уколико је неки од докумената на страном језику понуђач, поред тог документа мора да достави и превод на српски језик, оверен од стране судског тумача, уколико у конкурсној документацији није другачије назначено.

Званични језици бивших СФРЈ република (осим српског) сматрају се страним језицима.

6.2. НАЧИН ПОДНОШЕЊА ПОНУДЕ

Понуђач понуду подноси непосредно или путем поште у затвореној коверти или кутији, затворену на начин да се приликом отварања понуда може са сигурношћу утврдити да се први пут отвара.

На полеђини коверте или на кутији **навести пун назив и адресу понуђача.**

У случају да понуду подноси група понуђача, на коверти је потребно назначити да се ради о групи понуђача и навести називе и адресу свих учесника у заједничкој понуди.

Понуду доставити на адресу:

Дом ученика средњих школа Прокупље,

улица Вука Караџића. број 10,

18400 Прокупље, са знаком: „ **За Комисију за јавне набавке - Понуда за јавну набавку добара – Набавка ђачких ормана за ученичке собе – замена ученичких ормана, редни број 1.1.6. - НЕ ОТВАРАТИ**”.

Понуда се сматра благовременом уколико је примљена од стране наручиоца **до 18.06.2020. године до 10:00 часова.**

Наручилац ће, по пријему одређене понуде, на коверти, односно кутији у којој се понуда налази, обележити време пријема и евидентирати број и датум понуде према редоследу приспећа.

Уколико је понуда достављена непосредно наручилац ће понуђачу предати потврду пријема понуде. У потврди о пријему наручилац ће навести датум и сат пријема понуде.

Понуда коју наручилац није примио у року одређеном за подношење понуда, односно која је примљена по истеку дана и сата до којег се могу понуде подносити, сматраће се неблаговременом и биће враћена по окончању поступка отварања понуда неотворену, са назнаком да је поднета неблаговремено.

Јавно отварање понуда обавиће се дана 18.06.2020. године са почетком у 11:00 часова, у просторијама наручиоца Дома ученика средњих школа Прокупље, на адреси улица Вука Караџића број 10 у Прокупљу,

Отварање понуда је јавно и може присуствовати свако заинтересовано лице.

У поступку отварања понуда могу активно учествовати само овлашћени представници понуђача.

Овлашћени Представник понуђача, пре почетка јавног отварања понуда дужан је да поднесе наручиоцу писмено овлашћење за учешће у поступку јавног отварања понуда, које је заведено код понуђача, оверено печатом и потписано од стране одговорног лица понуђача.

Уколико у поступку отварања понуда жели да активно учествује лице које тврди да је законски заступник понуђача, неопходно је да комисији, пре отварања понуда стави на увид документ којим доказује својство законског заступника (решење АПР-а или решење или неки други документ од другог органа који је валидан и меродаван за доказивање тог својства) као и важећу личну карту на увид.

НАПОМЕНА

Обавештење понуђачима:

Приликом сачињавања понуде употреба печата није обавезна на основу члана 9. Тачка 18. Правилника о обавезним елементима конкурсне документације у поступцима јавних набавки и начину доказивања испуњености услова („ Сл. Гласник РС“, број 86/2015 и 41/2019)

Понуђач може да печатом оверава Обрасце дате у конкурсној документацији, али није обавезан.

Понуда мора да садржи:

- **Образац понуде попуњен од стране понуђача и потписан (може бити оверен печатом);**
- **ИЗЈАВЕ које су дате у обрасцима, који су саставни део конкурсне документације, с тим да образац Трошкови понуде није неопходно попуњавати и потписати.**

Изјаве морају бити попуњене, потписане од стране понуђача и могу бити оверене печатом.

- **Изјаве о испуњавању обавезних услова од којих зависи прихватљивост понуде;**
- **Модел уговора попуњен, потписан и може бити оверен печатом.**

Понудом мора бити доказано испуњење обавезних услова као и посебних захтева наручиоца у погледу околности од којих зависи прихватљивост понуде.

Понуда мора бити сачињена тако да је из ње могуће утврдити њену стварну садржину и да је могуће упоредити је са другим понудама.

У супротном, понуда ће бити одбијена због битних недостатака понуде.

Обрасци који су саставни део конкурсне документације се могу користити искључиво за попуњавање и унос захтеваних података, а њихова садржина и форма се не могу мењати. У случају да понуђач у својој понуди поднесе неки образац који не одговара оригиналном обрасцу из конкурсне документације, таква ће се понуда сматрати неисправном и као таква ће бити одбијена.

Напомена:

Уколико понуђачи подносе заједничку понуду, група понуђача може да се определи да обрасце дате у конкурсној документацији потписују и **МОГУ** оверавати печатом сви понуђачи из групе понуђача или група понуђача може да одреди једног понуђача из групе који ће потписивати и печатом оверавати обрасце дате у конкурсној документацији, изузев образаца који подразумевају давање изјава под материјалном и кривичном одговорношћу

(нпр. Изјава о независној понуди, Изјава о испуњавању услова из чл. 75. Закона), који морају бити потписани и могу бити оверене печатом од стране сваког понуђача из групе понуђача.

У случају да се понуђачи определе да један понуђач из групе потписује и печатом оверава обрасце дате у конкурсној документацији (изузев образаца који подразумевају давање изјава под материјалном и кривичном одговорношћу), наведено треба дефинисати споразумом којим се понуђачи из групе међусобно и према наручиоцу обавезују на извршење јавне набавке, а који чини саставни део заједничке понуде сагласно чл. 81. *Закона*.

6.3. ПАРТИЈЕ

Предметна набавка није обликована по партијама.

6.4. ПОНУДА СА ВАРИЈАНТАМА

Подношење понуде са варијантама није дозвољено.

6.5. НАЧИН ИЗМЕНЕ, ДОПУНЕ И ОПОЗИВА ПОНУДЕ

У року за подношење понуде понуђач може да измени, допуни или опозове своју понуду на начин који је одређен за подношење понуде.

Понуђач је дужан да јасно назначи који део понуде мења односно која документа накнадно доставља.

Измену, допуну или опозив понуде треба доставити на адресу: Дом ученика средњих школа Прокупље, улица Вука Караџића број 10, са знаком:

За Комисију за јавне набавке „**Измена понуде за јавну набавку добара – Набавка ђачких ормана за ученичке собе- замена ученичких ормана , редни број 1.1.6. - НЕ ОТВАРАТИ**” или

За Комисију за јавне набавке „**Допуна понуде за јавну набавку добара – Набавка ђачких ормана за ученичке собе- замена ученичких ормана , редни број 1.1.6. - НЕ ОТВАРАТИ**” или

За Комисију за јавне набавке „**Опозив понуде за јавну набавку добара – Набавка ђачких ормана за ученичке собе- замена ученичких ормана , редни број 1.1.6. - НЕ ОТВАРАТИ**” или

За Комисију за јавне набавке „**Измена и допуна понуде за јавну набавку добара – Набавка ђачких ормана за ученичке собе- замена ученичких ормана , редни број 1.1.6. - НЕ ОТВАРАТИ**”.

На полеђини коверте или на кутији навести назив и адресу понуђача.

У случају да понуду подноси група понуђача, на коверти је потребно назначити да се ради о групи понуђача и навести називе и адресу свих учесника у заједничкој понуди.

По истеку рока за подношење понуда, понуђач не може да повуче нити да мења своју понуду.

6.6. УЧЕСТВОВАЊЕ У ЗАЈЕДНИЧКОЈ ПОНУДИ ИЛИ КАО ПОДИЗВОЂАЧ

Понуђач може да поднесе само једну понуду.

Понуђач који је самостално поднео понуду **не може** истовремено да учествује у заједничкој понуди или као подизвођач, нити исто лице може учествовати у више заједничких понуда.

У Обрасцу понуде (поглавље 7.), понуђач наводи на који начин подноси понуду, односно да ли подноси понуду самостално, или као заједничку понуду, или подноси понуду са подизвођачем.

6.7. ПОНУДА СА ПОДИЗВОЂАЧЕМ

Уколико понуђач подноси понуду са подизвођачем дужан је да у Обрасцу понуде (поглавље 7.) наведе да понуду подноси са подизвођачем, проценат укупне вредности набавке који ће поверити подизвођачу, а који не може бити већи од 50%, као и део предмета набавке који ће извршити преко подизвођача.

Понуђач у Обрасцу понуде наводи назив и седиште подизвођача, уколико ће делимично извршење набавке поверити подизвођачу.

Уколико уговор о јавној набавци буде закључен између наручиоца и понуђача који подноси понуду са подизвођачем, тај подизвођач ће бити наведен и у уговору о јавној набавци.

Понуђач је дужан да за подизвођаче достави доказе о испуњености услова који су наведени у поглављу 4. конкурсне документације, у складу са упутством како се доказује испуњеност услова .

Понуђач у потпуности одговара наручиоцу за извршење обавеза из поступка јавне набавке, односно извршење уговорних обавеза, без обзира на број подизвођача.

Понуђач је дужан да наручиоцу, на његов захтев, омогући приступ код подизвођача, ради утврђивања испуњености тражених услова.

6.8. ЗАЈЕДНИЧКА ПОНУДА

Понуду може поднети група понуђача.

Уколико понуду подноси група понуђача, саставни део заједничке понуде мора бити споразум којим се понуђачи из групе међусобно и према наручиоцу обавезују на извршење јавне набавке, а који обавезно садржи податке из члана 81.ст. 3 Закона и то податке о:

- члану групе који ће бити носилац посла, односно који ће поднети понуду и који ће заступати групу понуђача пред наручиоцем,
- опис послова сваког од понуђача из групе понуђача у извршењу уговора.

Група понуђача је дужна да достави све доказе о испуњености услова који су наведени у поглављу 4. конкурсне документације, у складу са упутством како се доказује испуњеност услова.

Понуђачи из групе понуђача одговарају неограничено солидарно према наручиоцу.

Задруга може поднети понуду самостално, у своје име, а за рачун задругара или заједничку понуду у име задругара.

Ако задруга подноси понуду у своје име за обавезе из поступка јавне набавке и уговора о јавној набавци одговара задруга и задругари у складу са законом.

Ако задруга подноси заједничку понуду у име задругара за обавезе из поступка јавне набавке и уговора о јавној набавци неограничено солидарно одговарају задругари.

6.9. НАЧИН И УСЛОВИ ПЛАЋАЊА, ГАРАНТНИ РОК, КАО И ДРУГЕ ОКОЛНОСТИ ОД КОЈИХ ЗАВИСИ ПРИХВАТЉИВОСТ ПОНУДЕ

6.9.1. Захтеви у погледу начина, рока и услова плаћања.

Рок плаћања не може бити краћи од 15 дана од дана службеног пријема исправно испостављеног рачуна за испоручена добра, али не и дужи од 45 дана у складу са Законом о роковима измирења новчаних обавеза у комерцијалним трансакцијама („Службени гласник РС“, бр. 119/2012, 68/2015 и 113/2017).

Уколико је понуђени рок плаћања краћи од траженог понуда ће бити одбијена као неприхватљива.

НАПОМЕНА : Наручилац предвиђа плаћање целокупне уговорене вредности након набавке и испоруке монтираних свих добара и по испостављању коначног рачуна, потписаног и обострано заведеног, а сачињеног на основу обострано оверене отпремнице, оверених гарантних листова за сваку појединачну ставку, достављања менице и меничног писма за добро извршење посла, менице и меничног писма за отклањање грешака у гарантном року са пратећом документацијом, записника о примопредаји предметних добара и јединичних цена из понуде.

Није предвиђено авансно плаћање.

Плаћање се врши уплатом средстава од стране Министарства просвете, науке и технолошког развоја Наручиоцу-Дому ученика а Наручилац се обавезује да у датом року пренесе средства на рачун Испоручиоца добара. Наручилац задржава право да као корисник буџетских средстава Републике Србије усклади рок плаћања са ликвидним могућностима буџета Републике Србије.

6.9.2. Рок за испоруку добара-

НАПОМЕНА: Узимајући у обзир да је Дом ученика средњих школа Прокупље установа за смештај ученика средњих школа и да школска година почиње 01.09.2020. година а да је неопходно смештајни објекат припремити најкасније до 20.08.2020. РОК ИСПОРУКЕ МОНТИРАНИХ ДОБАРА ЈЕ У РЕАЛИЗАЦИЈИ ОВОГ УГОВОРА ВРЛО БИТАН ЕЛЕМЕНТ И НЕ МОЖЕ БИТИ ДУЖИ ОД 50 календарских дана од дана потписивања уговора.

6.9.3. Место испоруке добара:

Дом ученика средњих школа Прокупље, ул. Вука Караџића бр.10.-СПРАТ И ПРОСТОРИЈА ЗА КОЈУ ЈЕ НАМЕЊЕН ПО ИНСТРУКЦИЈАМА НАРУЧИОЦА

6.9.4. Захтев у погледу рока важења понуде

Рок важења понуде не може бити краћи од 30 дана од дана отварања понуда.

У случају истека рока важења понуде, наручилац је дужан да у писаном облику затражи од понуђача продужење рока важења понуде.

Понуђач који прихвати захтев за продужење рока важења понуде на може мењати понуду.

6.10. ВАЛУТА И НАЧИН НА КОЈИ МОРА ДА БУДЕ НАВЕДЕНА И ИЗРАЖЕНА ЦЕНА У ПОНУДИ

Цена мора бити исказана у динарима, и то најпре без пдв-а, исказати стопу пдв-а, износ пдв-а и цену са пдв-ом, са урачунатом набавком, испоруком монтираних ормана и свим пратећим и зависним трошковима које понуђач има у реализацији предметне јавне набавке.

У цене исказане у понуди морају бити укључени набавка, испорука монтираних ормана и сви пратећи и зависни трошкови који могу настати на основу ове јавне набавке.

Ако је у понуди исказана **неуобичајено ниска цена**, која значајно одступа у односу на тржишно упоредиву цену и изазива сумњу у могућност извршења јавне набавке у складу са понуђеним условима, наручилац ће поступити у складу са чланом 92. Закона.

Ако понуђена цена укључује увозну царину и друге дажбине, понуђач је дужан да тај део одвојено исказе у динарима.

6.11. ПОДАЦИ О ВРСТИ, САДРЖИНИ, НАЧИНУ ПОДНОШЕЊА, ВИСИНИ И РОКОВИМА ОБЕЗБЕЂЕЊА ФИНАНСИЈСКОГ ИСПУЊЕЊА ОБАВЕЗА ПОНУЂАЧА

НАКОН ЗАКЉУЧЕЊА УГОВОРА

Изабрани понуђач је дужан да достави:

- Бланко сопствену меницу (соло меницу) **за добро извршење посла**, у року од **три дана** од дана обостраног потписивања уговора, уредно оверену и потписану од стране овлашћеног лица, и менично овлашћење, у висини од **10%** од вредности уговора, без ПДВ-а, у корист наручиоца, која треба да буде са клаузулом "без протеста", роком доспећа "по виђењу" и роком важења 60 (шездесет) дана дуже од уговореног рока за испоруку предметних добара. Наручилац може наплатити меницу за случај неизвршавања или несавесног и/или неблаговременог извршења уговором преузетих обавеза, од стране понуђача.

НА ДАН ИСПОРУКЕ ДОБАРА

- Бланко сопствену меницу (соло меницу) **за отклањање грешака у гарантном року**, на дан испоруке предметних добара, уредно оверену и потписану од стране овлашћеног лица, и менично овлашћење, у висини од **5%** од вредности уговора, без ПДВ-а, у корист наручиоца, која треба да буде са клаузулом "без протеста", роком доспећа "по виђењу" и роком важења 5 (пет) дана дуже од дана трајања уговора. Наручилац може наплатити меницу за случај неизвршавања или несавесног и/или неблаговременог извршења уговором преузетих обавеза, од стране понуђача.

Меница мора бити регистрована у регистру код НБ Србије .

Изабрани понуђач је у обавези да приликом достављања менице и меничног овлашћења преда копије картона са депонованим потписима овлашћених лица Извођача.

У случају да се уговор додели групи понуђача која је поднела заједничку понуду сваки појединачни понуђач из заједничке понуде доставља оверену сопствену меницу и менично овлашћење.

Меница обавезно мора бити регистрована у складу са Одлуком о ближим условима, садржини и начину вођења регистра меница и овлашћења ("Службени гласник РС", бр.56/2011, 80/2015, 76&2016 и 82/2017)

Уз меницу се обавезно доставља и копија интернет странице НБС о упису менице у регистар.

6.12. ПОДАЦИ О ДРЖАВНОМ ОРГАНУ ИЛИ ОРГАНИЗАЦИЈИ, ОДНОСНО ОРГАНУ ИЛИ СЛУЖБИ ТЕРИТОРИЈАЛНЕ АУТОНОМИЈЕ ИЛИ ЛОКАЛНЕ САМОУПРАВЕ ГДЕ СЕ МОГУ БЛАГОВРЕМЕНО ДОБИТИ ИСПРАВНИ ПОДАЦИ О ПОРЕСКИМ ОБАВЕЗАМА, ЗАШТИТИ ЖИВОТНЕ СРЕДИНЕ, ЗАШТИТИ ПРИ ЗАПОШЉАВАЊУ, УСЛОВИМА РАДА И СЛ., А КОЈИ СУ ВЕЗАНИ ЗА ИЗВРШЕЊЕ УГОВОРА О ЈАВНОЈ НАБАВЦИ

Подаци о пореским обавезама се могу добити у Пореској управи Министарства финансија.

Подаци о заштити животне средине се могу добити у Агенцији за заштиту животне средине и у Министарству енергетике, развоја и заштите животне средине.

Подаци о заштити при запошљавању и условима рада се могу добити у Министарству рада, запошљавања и социјалне политике.

6.13. ЗАШТИТА ПОВЕРЉИВОСТИ ПОДАТАКА КОЈЕ НАРУЧИЛАЦ СТАВЉА ПОНУЂАЧИМА НА РАСПОЛАГАЊЕ, УКЉУЧУЈУЋИ И ЊИХОВЕ ПОДИЗВОЂАЧЕ

Предметна набавка не садржи поверљиве информације које наручилац ставља на располагање.

6.14. ДОДАТНЕ ИНФОРМАЦИЈЕ ИЛИ ПОЈАШЊЕЊА У ВЕЗИ СА ПРИПРЕМАЊЕМ ПОНУДЕ

Заинтересовано лице може, у писаном облику путем поште, електронске поште на адресу: office@domucenikapk.edu.rs или факсом на број 027 334066, тражити од наручиоца додатне информације или појашњења у вези са припремањем понуде и може да укаже наручиоцу и на евентуално уочене недостатке и неправилности у конкурсној документацији, најкасније 5 дана пре истека рока за подношење понуде.

Наручилац ће у року од 3 (три) дана од дана пријема захтева за додатним информацијама или појашњењима конкурсне документације, одговор објавити на Порталу јавних набавки и на својој интернет страници.

Додатне информације или појашњења упућују се са напоменом „ЗА КОМИСИЈУ ЗА ЈАВНЕ НАБАВКЕ- Захтев за додатним информацијама или појашњењима конкурсне документације, јавна набавка редни број 1.1.6.- Набавка ђачких ормана за ученичке собе- замена ученичких ормана`` .

Ако наручилац измени или допуни конкурсну документацију 8 или мање дана пре истека рока за подношење понуда, дужан је да продужи рок за подношење понуда и објави обавештење о продужењу рока за подношење понуда.

По истеку рока предвиђеног за подношење понуда наручилац не може да мења нити да допуњује конкурсну документацију.

Тражење додатних информација или појашњења у вези са припремањем понуде **телефоном није дозвољено.**

Комуникација у поступку јавне набавке врши се искључиво на начин одређен чланом 20. Закона.

6.15. ДОДАТНА ОБЈАШЊЕЊА ОД ПОНУЂАЧА ПОСЛЕ ОТВАРАЊА ПОНУДА И КОНТРОЛА КОД ПОНУЂАЧА ОДНОСНО ЊЕГОВОГ ПОДИЗВОЂАЧА

После отварања понуда наручилац може приликом стручне оцене понуда да у писаном облику захтева од понуђача додатна објашњења која ће му помоћи при прегледу, вредновању и упоређивању понуда, а може да врши контролу (увид) код понуђача, односно његовог подизвођача (члан 93. Закона).

Уколико наручилац оцени да су потребна додатна објашњења или је потребно извршити контролу (увид) код понуђача, односно његовог подизвођача, наручилац ће понуђачу оставити примерени рок да поступи по позиву наручиоца, односно да омогући наручиоцу контролу (увид) код понуђача, као и код његовог подизвођача.

Наручилац може уз сагласност понуђача да изврши **исправке рачунских грешака** уочених приликом разматрања понуде по окончаном поступку отварања.

У случају разлике између јединичне и укупне цене, меродавна је јединична цена.

Ако се понуђач не сагласи са исправком рачунских грешака, наручилац ће његову понуду одбити као неприхватљиву.

6.16 КОРИШЋЕЊЕ ПАТЕНАТА И ОДГОВОРНОСТ ЗА ПОВРЕДУ ЗАШТИЋЕНИХ ПРАВА ИНТЕЛЕКТУАЛНЕ СВОЈИНЕ ТРЕЋИХ ЛИЦА

Накнаду за коришћење патената, као и одговорност за повреду заштићених права интелектуалне својине трећих лица сноси понуђач.

6.17. НАЧИН И РОК ЗА ПОДНОШЕЊЕ ЗАХТЕВА ЗА ЗАШТИТУ ПРАВА ПОНУЂАЧА

Захтев за заштиту права може да поднесе понуђач, односно заинтересовано лице које има интерес за закључење уговора и које је претрпело или би могло да претрпи штету због поступања наручиоца противно одредбама Закона.

Захтев за заштиту права подноси се наручиоцу, а копија се истовремено доставља Републичкој комисији.

Захтев за заштиту права може се поднети у току целог поступка јавне набавке, против сваке радње наручиоца, осим ако Законом није другачије одређено.

Захтев за заштиту права може се доставити:

- непосредно,
- путем електронске поште на адресу: office@domucenikapk.edu.rs
- или препорученом поштом са повратницом на адресу наручиоца Дом ученика средњих школа Прокупље, улица Вука Караџића број 10, 18400 Прокупље.

О поднетом захтеву за заштиту права наручилац објављује обавештење на Порталу јавних набавки и својој интернет страници, најкасније у року од 2 дана од дана пријема захтева за заштиту права.

Уколико се захтевом за заштиту права оспорава врста поступка, садржина позива за подношење понуда или конкурсне документације, захтев ће се сматрати благовременим уколико је примљен од стране наручиоца најкасније 3 (три) дана пре истека рока за подношење понуда, без обзира на начин достављања и уколико је подносилац захтева у складу са чланом 63. став 2. Закона указао наручиоцу на евентуалне недостатке и неправилности, а наручилац исте није отклонио.

Захтев за заштиту права којим се оспоравају радње које наручилац предузме пре истека рока за подношење понуда, а након истека рока из претходног става, сматраће се благовременим уколико је поднет најкасније до истека рока за подношење понуда.

После доношења одлуке о додели уговора или одлуке о обустави поступка јавне набавке, рок за подношење захтева за заштиту права је **5 дана** од дана објављивању одлуке на Порталу јавних набавки.

Захтевом за заштиту права **не могу** се оспоравати радње наручиоца предузете у поступку јавне набавке ако су подносиоцу захтева били или могли бити познати разлози за његово подношење пре истека рока за подношење понуда, а подносилац захтева га није поднео пре истека тог рока.

Ако је у истом поступку јавне набавке поново поднет захтев за заштиту права од стране истог подносиоца захтева, у том захтеву се не могу оспоравати радње наручиоца за које је подносилац захтева знао или могао знати приликом подношења претходног захтева.

Захтев за заштиту права не задржава даље активности наручиоца у поступку јавне набавке у складу са одредбама члана 150. Закона.

Подносилац захтева је дужан да на рачун буџета Републике Србије уплати таксу од 60.000,00 динара.

У складу са Упутством о уплати таксе за подношење захтева за заштиту права, које је објављено на интернет страници Републичке комисије за заштиту права, као доказ о уплати таксе, у смислу члана 151. став 1. тачка б) Закона, прихватиће се:

- 1) Потврда о извршеној уплати републичке административне таксе из члана 156. Закона;
 - 2) Налог за уплату, први примерак, оверен потписом овлашћеног лица и печатом банке или Поште, који садржи и друге напред поменуте елементе потврде о извршеној уплати републичке административне таксе, као и назив подносиоца захтева за заштиту права за којег је извршена уплата републичке административне таксе;
 - 3) Потврда издата од стране Републике Србије, Министарства финансија, Управе за трезор, која садржи све напред поменуте елементе, за подносиоце захтева за заштиту права (корисници буџетских средстава, корисници средстава организација за обавезно социјално осигурање и други корисници јавних средстава) који имају отворен рачун у оквиру припадајућег консолидованог рачуна трезора, а који се води у Управи за трезор;
 - 4) Потврда издата од стране Народне банке Србије, која садржи све напред поменуте елементе, за подносиоце захтева за заштиту права (банке и други субјекти) који имају отворен рачун код Народне банке Србије у складу са законом и другим прописом.
- Поступак заштите права понуђача регулисан је одредбама чл. 138. -167. Закона.

НАПОМЕНА ПОНУЂАЧИМА: ПРЕ УПЛАТЕ ТАКСЕ СВАКАКО ПРОВЕРИТИ КОД УПРАВЕ ЗА ЈАВНЕ НАБАВКЕ ДА ЛИ ЈЕ ДОШЛО ДО ПРОМЕНЕ ИЗНОСА ИЛИ БРОЈА РАЧУНА.

6.18. РОК У КОЈЕМ ЋЕ УГОВОР БИТИ ЗАКЉУЧЕН

Уговор о јавној набавци ће бити закључен са понуђачем којем је додељен уговор у року **од 8 дана** од дана протеча рока за подношење захтева за заштиту права из члана 149. Закона.

У случају да је поднета само једна понуда наручилац може закључити уговор пре истека рока за подношење захтева за заштиту права, у складу са чланом 112.став 2. Тачка 5) Закона.

Ако понуђач којем је додељен уговор одбије да закључи уговор о јавној набавци Наручилац може, у складу са чланом 113.став 3. Закона о јавним набавкама, да закључи уговор са првим следећим најповољнијим понуђачем.

6.19..ОБАВЕШТЕЊЕ ПОНУЂАЧИМА ДА ПРИЛИКОМ САЧИЊАВАЊА ПОНУДЕ УПОТРЕБА ПЕЧАТА НИЈЕ ОБАВЕЗНА.

Обавештавају се понуђачи да приликом сачињавања понуде употреба печата није обавезна.

За све што није посебно прецизирано овом конкурсном документацијом, важи Закон о јавним набавкама („Службени гласник РС“, број 124/2012, 14/2015 и 68/2015) и подзаконски акти који регулишу ову материју.

7. ОБРАЗАЦ ПОНУДЕ

ПОНУДА

Понуда бр _____ од _____ за јавну набавку добара – Набавка ђачких ормана за ученичке собе – замена ученичких ормана, редни број 1.1.б., наручиоца Дом ученика средњих школа Прокупље.

1) ОПШТИ ПОДАЦИ О ПОНУЂАЧУ

<i>Назив понуђача:</i>	
<i>Адреса понуђача:</i>	
<i>Матични број понуђача:</i>	
<i>Порески идентификациони број понуђача (ПИБ):</i>	
<i>Име особе за контакт-лице овлашћено за сачињавање понуде:</i>	
<i>Електронска адреса понуђача (e-mail):</i>	
<i>Телефон:</i>	
<i>Телефакс:</i>	
<i>Број рачуна понуђача и назив банке:</i>	
<i>Лице овлашћено за потписивање уговора</i>	
<i>Напомена да ли је понуђач у Регистру понуђача (заокружити потребно)</i>	1. да 2. не

2) ПОНУДУ ПОДНОСИ:

А) САМОСТАЛНО
Б) СА ПОДИЗВОЂАЧЕМ
В) КАО ЗАЈЕДНИЧКУ ПОНУДУ

Напомена: заокружити начин подношења понуде и уписати податке о подизвођачу, уколико се понуда подноси са подизвођачем, односно податке о свим учесницима заједничке понуде, уколико понуду подноси група понуђача

3) ПОДАЦИ О ПОДИЗВОЂАЧУ

1)	<i>Назив подизвођача:</i>	
	<i>Адреса:</i>	
	<i>Матични број:</i>	
	<i>Порески идентификациони број:</i>	
	<i>Име особе за контакт:</i>	
	<i>Процент укупне вредности набавке који ће извршити подизвођач:</i>	
	<i>Део предмета набавке који ће извршити подизвођач:</i>	
2)	<i>Назив подизвођача:</i>	
	<i>Адреса:</i>	
	<i>Матични број:</i>	
	<i>Порески идентификациони број:</i>	
	<i>Име особе за контакт:</i>	
	<i>Процент укупне вредности набавке који ће извршити подизвођач:</i>	
	<i>Део предмета набавке који ће извршити подизвођач:</i>	
	<i>Напомена да ли је понуђач у Регистру понуђача (заокружити потребно)</i>	1. да 2. не

Напомена: Табелу „Подаци о подизвођачу“ попуњавају само они понуђачи који подносе понуду са подизвођачем, а уколико има већи број подизвођача од места предвиђених у табели, потребно је да се наведени образац копира у довољном броју примерака, да се попуни и достави за сваког подизвођача.

4) ПОДАЦИ О УЧЕСНИКУ У ЗАЈЕДНИЧКОЈ ПОНУДИ

1)	<i>Назив учесника у заједничкој понуди:</i>	
	<i>Адреса:</i>	
	<i>Матични број:</i>	
	<i>Порески идентификациони број:</i>	
	<i>Име особе за контакт:</i>	
2)	<i>Назив учесника у заједничкој понуди:</i>	
	<i>Адреса:</i>	
	<i>Матични број:</i>	
	<i>Порески идентификациони број:</i>	
	<i>Име особе за контакт:</i>	
3)	<i>Назив учесника у заједничкој понуди:</i>	
	<i>Адреса:</i>	
	<i>Матични број:</i>	
	<i>Порески идентификациони број:</i>	
	<i>Име особе за контакт:</i>	
	<i>Напомена да ли је понуђач у Регистру понуђача (заокружити потребно)</i>	1. да 2. не

Напомена: Табелу „Подаци о учеснику у заједничкој понуди“ попуњавају само они понуђачи који подносе заједничку понуду, а уколико има већи број учесника у заједничкој понуди од места предвиђених у табели, потребно је да се наведени образац копира у довољном броју примерака, да се попуни и достави за сваког понуђача који је учесник у заједничкој понуди.

5) ОПИС ПРЕДМЕТА НАБАВКЕ ДОБАРА

На основу позива за подношење понуда за јавну набавку добара – **Набавка ђачких ормана за ученичке собе – замена ученичких ормана**, редни број 1.1.6. , за потребе наручиоца Дома ученика средњих школа Прокупље, објављеног на Порталу јавних набавки и интернет страници наручиоца, у складу са условима из позива за подношење понуда и конкурсном документацијом, спремни смо да понудимо:

Укупна вредност понуде у динарима без ПДВ-а	
Стопа ПДВ-а у %	
Износ ПДВ-а у динарима	
Укупна вредност понуде у динарима са ПДВ-ом	

Рок за набавку и испоруку монтираних добара (не може да буде дужи од 50 календарских дана рачунајући од дана закључења уговора)	_____ календарских дана
Начин плаћања	У складу са уговором
Рок плаћања (не може бити краћи од 15 дана а ни дужи од 45 дана од дана пријема фактуре)	_____ дана
Гарантни рок за испоручена добра (не може бити краћи од две године рачунајући од дана комисијске примопредаје добара)	_____ год.
Рок за отклањање грешака	_____ дана
Рок важења понуде (минимум 30 дана од дана отварања понуда)	_____ дана од дана отварања понуда

Изјављујем да подношењем понуде у потпуности прихватам услове из јавног позива за доделу уговора и све услове из конкурсне документације.

Одговорно изјављујем да су све информације садржане у понуди истините и свестан сам да ме давање нетачних или непотпуних информација може довести до искључења из овог поступка јавне набавке.

Место: _____

Понуђач: _____

Датум: _____

М.П. _____

Напомене:

Образац понуде понуђач мора да попуни, потпише и може да овери печатом , чиме потврђује да су тачни подаци који су у обрасцу понуде наведени.

Уколико понуђачи подносе заједничку понуду, група понуђача може да се определи да образац понуде потписују и печатом оверавају сви понуђачи из групе понуђача или група понуђача може да одреди једног понуђача из групе који ће попунити, потписати и печатом оверити образац понуде.

8. СПЕЦИФИКАЦИЈА ДОБАРА

НАБАВКА ЂАЧКИХ ОРМАНА ЗА УЧЕНИЧКЕ СОБЕ –ЗАМЕНА
УЧЕНИЧКИХ ОРМАНА ЗА ПОТРЕБЕ
ДОМА УЧЕНИКА СРЕДЊИХ ШКОЛА ПРОКУПЉЕ

Инвеститор : МИНИСТАРСТВО ПРОСВЕТЕ

Редни број	ВРСТА ДОБРА	ЈЕД. МЕРЕ	КОЛИЧИНА	Цена добара по јединици мере без ПДВ-а	Стопа ПДВ-а	Износ ПДВ-а	Цена добара по јединици мере са ПДВ-ом	УКУПНА ЦЕНА ЗА КОЛИЧИНУ БЕЗ ПДВ-А	УКУПНА ЦЕНА ЗА КОЛИЧИНУ СА ПДВ-ом (у динарима)
1.	2.	3.	4.	5.	6.	7.	8.	9.	10.
1.	Ђачки орман једнокрилни (крило из два дела –у складу са скицом) --УКУПНА ВИСИНИ КРИЛА ЈЕ 2,4 м ШИРИНА ОРМАНА 0,50 м ДУБИНА 0,60 м (В х Ш х Д) -боја-трешња а-800.....дебљина иверице 18 мм -кант трака обична на крила и на чеоне стране на орману..... ..правац шаре – крило усправна шара а све остали делови- бочне стране и полице шара по	КОМ	66						

<p>потреби ради максималног искоришћавања табле и уштеде материјала односно постизања оптималне цене по комаду - 2 бравице „дабел“ или одговарајућа - 2 ручице- цевчица хром --- дужина за горње крило (крило је 1.5м x 0.5 м) по стандарду – -дужина за доње крило (крило је 0,9 м хз 0,5 м) – по стандарду -доње крило обухвата прву полицу одоздо и 2 фиоке (прва полица од пода иде на горе око 40цм, затим 2 фиоке висине крила фиоке по 25цм, тако да је прво крило које прекрива фиоке и полицу висине 100 цм) -део за качење гардеробе са шипком, висине отприлике до 90 цм и горња полица изнад гардеробера која је отприлике 50цм висине -ногице алуминијумске четвртасте -3цм штелујуће -клизачи –фгв</p>										
---	--	--	--	--	--	--	--	--	--	--

-ручице унутрашње дугме ал -шипка гардеробна- метална хром -леђа ојачана и хдф бели -конструкција- кекс, лепак и холшграф - доње Крило – 2 шарке -горње крило – 4 шарке									

ЗБИРНА РЕКАПИТУЛАЦИЈА:

Укупна вредност добара- изражена у динарима без ПДВ-а:	дин.
Укупна вредност ПДВ-а по стопи од __%:	дин.
Укупна вредност добара изражена у динарима са ПДВ-ом	дин.
Словима:	

Место: _____

Понуђач:

Датум: _____

М.П. _____

9. МОДЕЛ УГОВОРА

Напомена:

Понуђач је обавезан да модел уговора попуни потребним елементима на одговарајућим местима, а овлашћено лице понуђача потписује и **може (није у обавези)** да оверава печатом модел уговора, чиме се потврђује да прихвата елементе модела уговора.

У случају закључења уговора са понуђачем који је у својој понуди навео једног или више подизвођача, подизвођачи морају бити наведени у уговору.

М О Д Е Л УГОВОРА О ЈАВНОЈ НАБАВЦИ ДОБАРА НАБАВКА ЋАЧКИХ ОРМАНА ЗА УЧЕНИЧКЕ СОБЕ – ЗАМЕНА УЧЕНИЧКИХ ОРМАНА

Уговорне стране :

1. Дом ученика средњих школа Прокупље, 18400 Прокупље, ул. Вука Караџића бр.10, матични број 07204370, ПИБ 100414495, коју заступа директор Јелена Вуковић, у даљем тексту: Наручилац.

2. Пун назив
испоручиоца/добављача: _____,

из _____, ул. _____ бр. _____, матични број _____,

ПИБ _____, рачун бр. _____ код
пословне банке _____, које заступа директор
_____, у даљем тексту испоручилац/добављач.

Члан 1.

Предмет уговора је набавка и испорука монтираних ђачких ормана за ученичке собе (у даљем тексту: добра)-до просторија у складу са инструкцијама Наручиоца, у свему у складу са захтевима, спецификацијом и техничким карактеристикама из Конкурсне документације и прихваћене понуде испоручиоца, бр. _____ од _____ 2020. године, који чине саставни део овог Уговора.

Члан 2.

Испоручилац /Добављач ће испоруку добара-набавка ђачких ормана за ученичке собе реализовати на следећи начин:

1. самостално без ангажовања подизвођача,

2. самостално уз ангажовање следећих подизвођача:

- _____ (назив подизвођача), са седиштем у _____ ул. _____ бр. _____, ПИБ _____, матични број _____, коме је поверена испорука следећих _____ позиција _____ добара _____ што износи _____ % укупно уговорене вредности добара,
- _____ (назив подизвођача), са седиштем у _____ ул. _____ бр. _____, ПИБ _____, матични број _____, коме је поверено испорука следећих _____ позиција _____ добара _____ што износи _____ % укупно уговорене вредности добара,
- Преко наведених подизвођача реализује се укупно _____ % уговорене вредности добара.

Испоручилац у потпуности одговара Наручиоцу за извршење свих уговорених обавеза, што се односи и на добра испоручена од стране подизвођача, као да их је сам испоручио.

3. заједнички као група понуђача коју чине:

- _____ (назив носиоца посла), са седиштем у _____ ул. _____ бр. _____, ПИБ _____, матични број _____, коме је поверена испорука следећих _____ позиција _____ добара _____ што износи _____ % укупно уговорене вредности добара,
- _____ (назив члана групе), са седиштем у _____ ул. _____ бр. _____, ПИБ _____, матични број _____, коме је поверено испорука следећих _____ позиција _____ добара _____ што износи _____ % укупно уговорене вредности добара,
- _____ (назив члана групе), са седиштем у _____ ул. _____ бр. _____, ПИБ _____, матични број _____, коме је поверено испорука следећих _____ позиција _____ добара _____ што износи _____ % укупно уговорене вредности добара,

_____ што износи _____ %
укупно уговорене вредности добара.

Добављач – носилац посла односно овлашћени члан групе понуђача одговара Наручиоцу за извршење уговорених обавеза неограничено солидарно са осталим члановима групе понуђача.

Члан 3.

Укупно уговорена вредност набавке предметних добара износи _____ динара без ПДВ-а,

ПДВ по стопи од _____ износи _____ динара,

што укупно износи: _____ динара са ПДВ-ом, а у складу са једничним ценама исказаним у Понуди Испоручиоца/ Добављача бр. _____ од _____ године.

Јединичне цене предметних добара из понуде Испоручиоца/Добављача су фиксне и неће се мењати ни по ком основу током извршења уговора.

У јединичне цене из Понуде Испоручиоца/Добављача(без ПДВ-а) урачунати су набавка и испорука монтираних ормана као и сви други пратећи и зависни трошкови Испоручиоца/Добављача, на паритету - Фцо магацин-просторије Дома ученика средњих школа Прокупље улица Вука Караџића број 10.

Члан 4.

Уговорне стране су сагласне да се плаћање по овом уговору изврши на следећи начин:

- 100% што износи _____ динара са пдв-ом, најкасније у року од _____ дана од дана уредне испоруке монтираних добара и испостављања коначног рачуна, потписаног и обострано заведеног, а сачињеног на основу обострано оверене отпремнице, оверених гарантних листова за сваку појединачну ставку, записника о примопредаји предметних добара и јединичних цена из понуде.

Плаћање се врши на рачун Испоручиоца број _____ код _____ банке.

Плаћање се врши уплатом средстава од стране Министарства просвете, науке и технолошког развоја Наручиоцу-Дому ученика а Наручилац се обавезује да у датом року пренесе средства на рачун Испоручиоца добара.

Наручилац задржава право да као корисник буџетских средстава Републике Србије усклади рок плаћања са ликвидним могућностима буџета Републике Србије.

Рок испоруке

Члан 5.

Испоручилац/Добављач се обавезује да добра из члана 1. испоручи Наручиоцу по динамици утврђеној у Понуди, односно у року од _____ календарских дана од дана закључења уговора .

Уговорне стране су сагласне да је рок испоруке испоштован када је добављач испоручио монтирана наведена добра у датом року из става 1. Овог члана и уједно уз доставу коначног рачуна, потписаног и обострано заведеног, а сачињеног на основу обострано оверене отпремнице, оверених гарантних листова за сваку појединачну ставку, записника о примопредаји предметних добара и јединичних цена из понуде

Члан 6.

Испоручилац/Добављач се обавезује да ће Наручиоцу испоручити предметна добра нова, некоришћена, из текуће производње, која у погледу квалитета испуњавају важеће стандарде предвиђене за ту врсту добара и испуњавају све захтеве у погледу прописаних техничких карактеристика наведених у спецификацији Наручиоца, у супротном дужан је Наручиоцу надокнадити штету у потпуности према позитивним прописима о накнади штете.

Члан 7.

Испоручилац/Добављач је одговоран за квалитет и квантитет испоручених добара, сагласно стандардима који важе за наведена добра.

Добра морају бити упакована на начин који је прописан за ову врсту добара и на тај начин обезбеђена од делимичног или потпуног оштећења при утовару, транспорту, претовару и ускладиштењу.

Квантитативни и квалитативни пријем добара врши се комисијски уз сачињавање записника о примопредаји добара . Комисију чине два представника Наручиоца и један представник Испоручиоца/Добављача која се формира решењем Наручиоца приликом испоруке од стране Испоручиоца/Добављача. Испоручилац/Добављач је дужан да пре испоруке достави писмено овлашћење за лице које ће бити представник Испоручиоца у раду комисије за примопредају добара.

За све уочене недостатке на испорученим добрима Наручилац ће писану рекламацију доставити Испоручиоцу/Добављачу одмах по утврђивању недостатака, а најкасније у року од 3 дана од уоченог недостатка.

Испоручилац/Добављач се обавезује да најкасније у року од 3 дана по пријему рекламације изврши исправку и испоручи нова добра која су у складу са траженом спецификацијом добара, тј. отклони недостатке, о свом трошку.

Члан 8.

Испоручилац даје гаранцију за предметна добра од _____ месеца (минимум 24 месеца).

Гарантни рокови теку од дана потписивања Записника о примопредаји.

Члан 9.

Испоручилац/Добављач је дужан да достави у року од 3 дана од дана потписивања уговора:

- a. Бланко сопствену меницу (соло меницу) за добро извршење посла, у року **од три дана од дана обостраног потписивања уговора**, уредно оверену и потписану од стране овлашћеног лица, и менично овлашћење, у висини од 10%

од вредности уговора, без ПДВ-а, у корист наручиоца, која треба да буде са клаузулом "без протеста", роком доспећа "по виђењу" и роком важења 60 (шездесет) дана дуже од уговореног рока за испоруку предметних донара. Наручилац може наплатити меницу за случај неизвршавања или несавесног и/или неблаговременог извршења уговором преузетих обавеза, од стране понуђача.

- b. Бланко сопствену меницу (соло меницу) за отклањање грешака у гарантном року, **на дан испоруке предметних добара**, уредно оверену и потписану од стране овлашћеног лица, и менично овлашћење, у висини од 5% од вредности уговора, без ПДВ-а, у корист наручиоца, која треба да буде са клаузулом "без протеста", роком доспећа "по виђењу" и роком важења 5 (пет) дана дуже од дана трајања уговора. Наручилац може наплатити меницу за случај неизвршавања или несавесног и/или неблаговременог извршења уговором преузетих обавеза, од стране понуђача.

Меница мора бити регистрована у регистру код НБ Србије . Изабрани понуђач је у обавези да приликом достављања менице и меничног овлашћења преда копије картона са депонованим потписима овлашћених лица Извођача.

У случају да се уговор додели групи понуђача која је поднела заједничку понуду сваки појединачни понуђач из заједничке понуде доставља оверену сопствену меницу и менично овлашћење.

Меница обавезно мора бити регистрована у складу са Одлуком о ближим условима, садржини и начину вођења регистра меница и овлашћења ("Службени гласник РС", бр. 56/2011). Уз меницу се обавезно доставља и копија интернет странице НБС о упису менице у регистар.

Члан 10.

Испоручилац/Добављач се обавезује да испоруку предметних добара из члана 1. овог Уговора изврши квалитетно и у складу са техничким нормама, карактеристикама и упутствима произвођача, а у складу са овим уговором.

Наручилац може наплатити средство финансијског обезбеђења за отклањање грешака у гарантном рокуу случају неизвршавања или несавесног и/или неблаговременог извршења уговором преузетих обавеза, од стране Испоручиоца/Добављач, односно уколико по пријему рекламације не отклони недостатке о свом трошку.

Члан 11.

Наручилац задржава право да једнострано раскине овај Уговор:

- уколико Испоручилац/Добављач опреме касни са испоруком монтираних добара дуже од 15 календарских дана,
- уколико испоручена добра не одговарају техничким карактеристикама, прописима или стандардима за ту врсту добара и квалитету наведеном у понуди Испоручиоца, а Испоручилац није поступио по примедбама овлашћеног лица Наручиоца.
Уколико дође до раскида Уговора пре испоруке комплетно уговорених количина добара - заједничка Комисија ће сачинити Записник о до тада испорученој количини добара и њиховој вредности.
О раскиду Уговора, уговорна страна је дужна писменим путем обавестити другу уговорну страну.

Члан 12.

За све што није предвиђено овим уговором, примењиваће се одредбе Закона о облигационим односима.

Члан 13.

Измене и допуне овог уговора могу се вршити само у писменој форми и уз обострану сагласност уговорних страна.

Члан 14.

Овај уговор производи правно дејство од дана потписивања уговора од стране овлашћених лица обе уговорне стране.

Члан 15.

Све евентуалне спорове уговорне стране ће решавати споразумно, у супротном уговарају надлежност Привредног суда у Нишу.

Члан 16.

Овај уговор је сачињен у 4 (четири) истоветних примерака, по 2 (два) примерка за сваку уговорну страну.

НАРУЧИЛАЦ:

МП

ИСПОРУЧИЛАЦ:

МП

Име и презиме овлашћеног
лица

Име и презиме овлашћеног
лица

Сагласан са моделом уговора: МП _____ (потпис понуђача)

ОБРАЗАЦ 10.**ТРОШКОВИ ПРИПРЕМЕ ПОНУДЕ**

У складу са чланом 88. став 1. Закона, понуђач _____

[навести назив понуђача],

доставља укупан износ и структуру трошкова припремања понуде, како следи у табели:

<i>ВРСТА ТРОШКОВА</i>	<i>ИЗНОС ТРОШКОВА У РСД</i>
<i>УКУПАН ИЗНОС ТРОШКОВА ПРИПРЕМАЊА ПОНУДЕ</i>	

Трошкове припреме и подношења понуде сноси искључиво понуђач и не може тражити од наручиоца накнаду трошкова.

Ако је поступак јавне набавке обустављен из разлога који су на страни наручиоца, наручилац је дужан да понуђачу надокнади трошкове израде узорка или модела, ако су израђени у складу са техничким спецификацијама наручиоца и трошкове прибављања средства обезбеђења, под условом да је понуђач тражио накнаду тих трошкова у својој понуди.

Напомена: достављање овог обрасца није обавезно

Датум:

М.П.

Потпис понуђача

ОБРАЗАЦ 11.

У складу са чланом 26. Закона,

[назив понуђача],

даје:

ИЗЈАВУ

О НЕЗАВИСНОЈ ПОНУДИ

Под пуном материјалном и кривичном одговорношћу потврђујем да сам понуду у

поступку јавне набавке добара – Набавка ђачких ормана за ученичке собе – замена ученичких ормана,

редни број 1.1.6,

поднео независно, без договора са другим понуђачима или заинтересованим лицима.

Датум:

М.П.

Потпис понуђача

Напомена: у случају постојања основане сумње у истинитост изјаве о независној понуди, наручулац ће одмах обавестити организацију надлежну за заштиту конкуренције. Организација надлежна за заштиту конкуренције, може понуђачу, односно заинтересованом лицу изрећи меру забране учешћа у поступку јавне набавке ако утврди да је понуђач, односно заинтересовано лице повредило конкуренцију у поступку јавне набавке у смислу закона којим се уређује заштита конкуренције. Мера забране учешћа у поступку јавне набавке може трајати до две године. Повреда конкуренције представља негативну референцу, у смислу члана 82. став 1. тачка 2) Закона.

Уколико понуду подноси група понуђача, Изјава мора бити потписана од стране овлашћеног лица сваког понуђача из групе понуђача и може бити оверена печатом.

ОБРАЗАЦ 12.

ИЗЈАВА ПОНУЂАЧА О ИСПУЊАВАЊУ УСЛОВА ИЗ ЧЛ. 75. ЗАКОНА У ПОСТУПКУ ЈАВНЕ НАБАВКЕ МАЛЕ ВРЕДНОСТИ

У складу са чланом 77. став 4. Закона, под пуном материјалном и кривичном одговорношћу, као заступник понуђача, дајем следећу

ИЗЈАВУ

Понуђач _____,
[навести назив понуђача]

у поступку јавне набавке мале вредности за набавку добара – Набавка ђачких ормана за ученичке собе- замена ученичких ормана, редни број 1.1.6., потврђује да испуњава услове из чл. 75. Закона, односно услове дефинисане конкурсном документацијом за предметну јавну набавку, и то:

- да је регистрован код надлежног органа, односно уписан у одговарајући регистар;
- да он и његов законски заступник нису осуђивани за неко од кривичних дела као члан организоване криминалне групе, да није осуђиван за кривична дела против привреде, кривична дела против животне средине, кривично дело примања или давања мита, кривично дело преваре;
- да је измирио доспеле порезе, доприносе и друге јавне дажбине у складу са прописима Републике Србије (*или стране државе када има седиштена њеној територији*);
- да је при састављању понуде поштовао обавезе које произилазе из важећих прописа о заштити на раду, запошљавању и условима рада, заштити животне средине, као и да нема забрану обављања делатности која је на снази у време подношења понуде.

Место: _____

Понуђач: _____

Датум: _____

М.П. _____

Напомена: Уколико понуду подноси група понуђача, Изјава мора бити потписана од стране овлашћеног лица сваког понуђача из групе понуђача и може бити оверена печатом.

ОБРАЗАЦ 13.

ИЗЈАВА ПОДИЗВОЂАЧА О ИСПУЊАВАЊУ УСЛОВА ИЗ ЧЛ. 75. ЗАКОНА У ПОСТУПКУ ЈАВНЕ НАБАВКЕ МАЛЕ ВРЕДНОСТИ

У складу са чланом 77. став 4. Закона, под пуном материјалном и кривичном одговорношћу, као заступник подизвођача, дајем следећу

ИЗЈАВУ

Подизвођач

_____ [навести назив подизвођача]

у поступку јавне набавке мале вредности за набавку добара – Набавка ђачких ормана за ученичке собе- замена ученичких ормана, редни број 1.1.6., потврђује да испуњава услове из чл. 75. Закона, односно услове дефинисане конкурсном документацијом за предметну јавну набавку, и то:

- да је регистрован код надлежног органа, односно уписан у одговарајући регистар;
- да он и његов законски заступник нису осуђивани за неко од кривичних дела као члан организоване криминалне групе, да није осуђиван за кривична дела против привреде, кривична дела против животне средине, кривично дело примања или давања мита, кривично дело преваре;
- да је измирио доспеле порезе, доприносе и друге јавне дажбине у складу са прописима Републике Србије (или стране државе када има седиштена њеној територији);
- да је при састављању понуде поштовао обавезе које произилазе из важећих прописа о заштити на раду, запошљавању и условима рада, заштити животне средине, као и да нема забрану обављања делатности која је на снази у време подношења понуде.

Место: _____

Подизвођач: _____

Датум: _____

М.П _____

Уколико понуђач подноси понуду са подизвођачем, Изјава мора бити потписана од стране овлашћеног лица подизвођача и може бити оверена печатом.

ОБРАЗАЦ 14.

**ИЗЈАВА
О ПРИХВАТАЊУ УСЛОВА ИЗ КОНКУРСНЕ ДОКУМЕНТАЦИЈЕ**

Понуђач _____ из _____ ул.
_____ бр. _____ овом изјавом потврђује да у потпуности
прихвата све услове из конкурсне документације за реализацију јавне набавке мале
вредности- Набавка ђачких ормана за ученичке собе- замена ученичких ормана, ред. бр.
1.1.6.

Понуђач је сагласан да понуда за реализацију предмета набавке не буде прихваћена
уколико се прегледом документације утврди да иста не испуњава неки од тражених
услова.

Понуђач

М. П

НАПОМЕНА:

- За понуђача који наступа са подизвођачима образац попуњава и оверава само понуђач.
- За групу понуђача, образац попуњава, потписује и оверава само носилац посла - овлашћени члан групе понуђача.

ЈАВНА НАБАВКА БР. 1.1.6. Назив ЈНМВ –

Набавка ђачких ормана за ученичке собе – замена ученичких ормана
Наручилац: Дом ученика средњих школа Прокупље, ул. Вука Караџића бр.10,
ПИБ 100414495, МАТ.БР.07204370, ТЕЛ:027/334-066, ФАКС:027/334-066,
МЕЈЛ АДРЕСА office@domucenikapk.edu.rs .Дел. Број 78 -07/20 датум 09.06. 2020.
године

ОБРАЗАЦ 15.

ОВЛАШЋЕЊЕ ПРЕДСТАВНИКА ПОНУЂАЧА

_____ (име и презиме лица које представља понуђача)

из _____ ул. _____

бр.л.к. _____ ПУ _____ овлашћује се да у име и

испред понуђача: _____ из _____,

ул. _____ бр. _____, може да учествује у поступку отварања понуда

за јавну набавку мале вредности бр. _____ и предузима све радње прописане

Законом о јавним набавкама.

Овлашћење важи до окончања поступка наведене јавне набавке мале вредности и у друге сврхе се не може користити.

Дана, ____ . ____ . 2020. године

П о н у ђ а ч

м.п. _____

(потпис овлашћеног лица)

Напомена:	Овлашћење представника понуђача за учешће у поступку отварања понуда овлашћено лице предаје комисији у оригиналу пре почетка отварања понуда иначе не може активно учествовати у поступку отварања понуда иако је исто доставило у склопу запечаћене понуде.
------------------	---